

Beetumrandung „Rasenkante“ Aufbauanleitung

Vielen Dank, dass Sie sich für ein Produkt der Firma Metallwaren-Riffert entschieden haben. Sie haben damit ein österreichisches Qualitätsprodukt gekauft.

Benötigtes Werkzeug: Hammer, 2x Schraubenschlüssel M-10, Handschuhe, eventuell eine Richtschnur oder Messlatte.

Stecken Sie die Rasenkante von Hand oder bei Bedarf mit dem Hammer leicht in den Boden, reihen Sie dabei die Bleche immer links und rechts Nebeneinander an, damit sie am Ende eine gerade Linie bilden können.

Achtung! Die runden Löcher oben müssen nach dem Einstecken genau übereinander liegen um die Schraube durchstecken zu können.

Bei geraden Linien ist es hilfreich, eine Richtschnur oder Messlatte zu verwenden.

Ecken, Biegungen oder Rundungen können Sie per Hand bei den Einschnitten an der Rasenkante vornehmen.

Wenn an einem Ende keine ganze Rasenkante mehr Platz hat, brechen Sie einen passenden Teil vom Rasenkanten-Anschluss ab und richten es mit den Längsschlitz zum Abschluss aus.

Nach dem groben Ausstecken werden die Rasenkanten an den oberen runden Löchern mit den Schrauben leicht fixiert.

Jetzt können die Rasenkanten mit dem Hammer gleichmäßig in den Boden eingeschlagen werden, lassen Sie aber noch einen kleinen Abstand zum Boden um die restlichen Schrauben leichter in die Längsschlitz am Boden zu stecken.

Anschließend richten Sie die Rasenkanten noch gerade aus und biegen Ecken und Rundungen nach.

Passt die Geometrie, können die Rasenkanten jetzt vollständig in den Boden eingeschlagen werden.

Erst jetzt alle Schrauben festziehen, um eine stabile Beetumrandung zu erreichen.

Tipp: Die Rostbildung kann beschleunigt werden, wenn die Beetumrandung täglich bewässert wird.

Rasenkante mit Hammer (PVC od. Holz) einschlagen

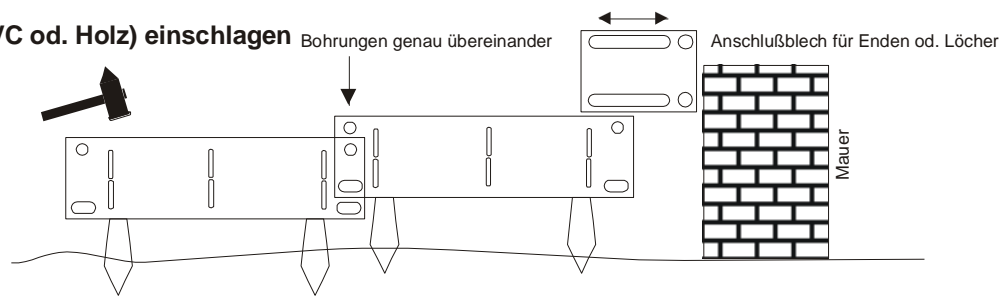

Rasenkante immer links und rechts nebeneinander anreihen

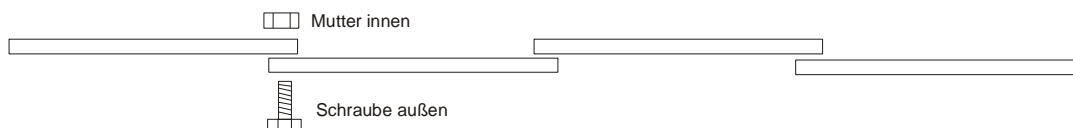

Unzählige Biegevariationen per Hand zu biegen

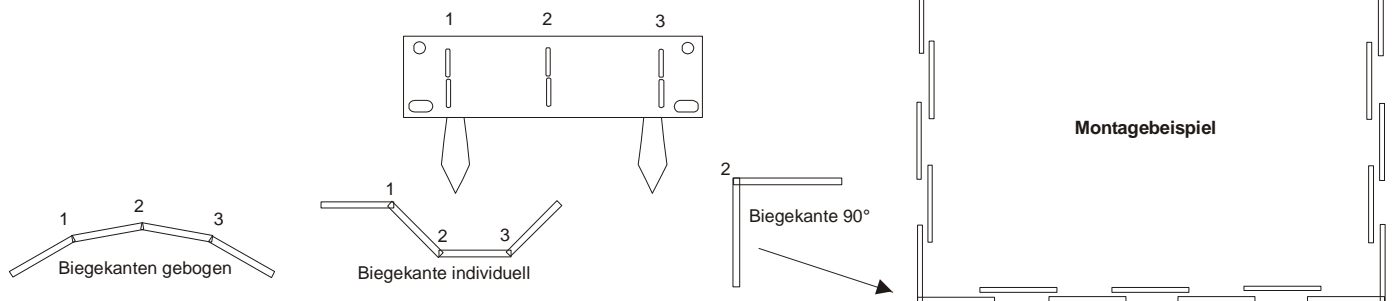

Rasenkanten-Anschluß

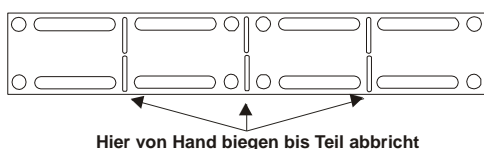

Geländeanpassung

